

FLEXISPOT



Website: www.flexispot.de
TEL: +49 211 368 74223
E-Mail: info.de@flexispot.com

Item No. BS11-PRO
Installation Guide

PARTS & ACCESSORIES INCLUDED

Ax1	Bx1	Cx1	Dx2	Ex1

Fx1	Gx2	Hx6	Ix1	Jx4
	6DIA*L 30mm	6DIA*L 30mm		6DIA*L 20mm

Kx3	Lx1	Mx1	Nx5	Ox4
8DIA*L 20mm				

Step 1

Assemble the armrests (D) to the chair seat (A) first, and use the Allen Key (I) and 6 screws (H) to fix the two armrests.

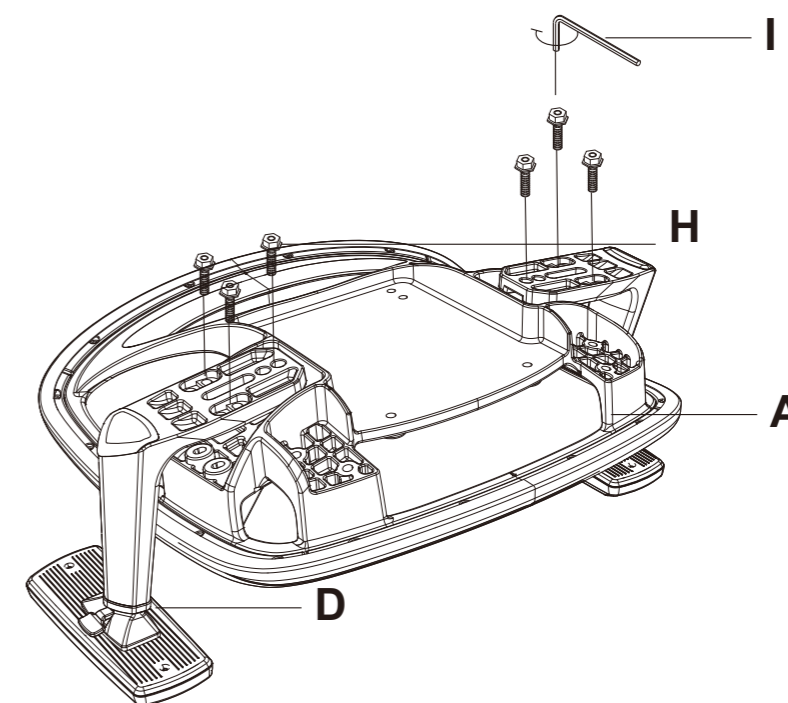

Step 2

First put the four rubber pads (O) between the chair seat (A) and the chassis (C). Then use the Allen Key (I) and four screws (J) to fix the chassis.

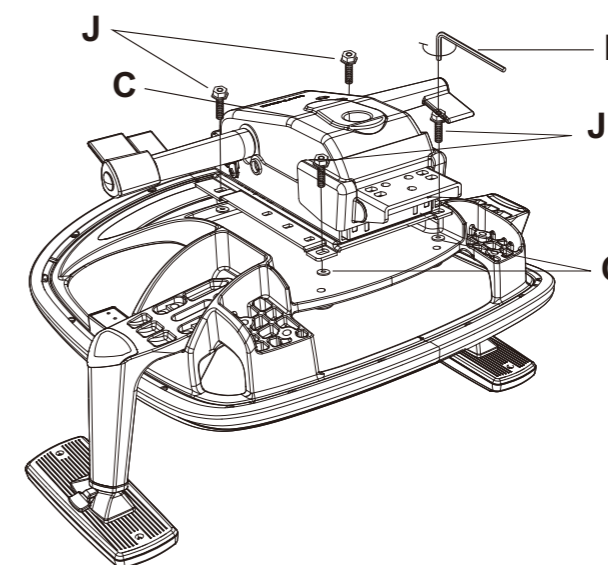

Step 3

Put the back of the chair (B) on the chassis (C) and fix it with three Screws (K) and Allen Key (I).

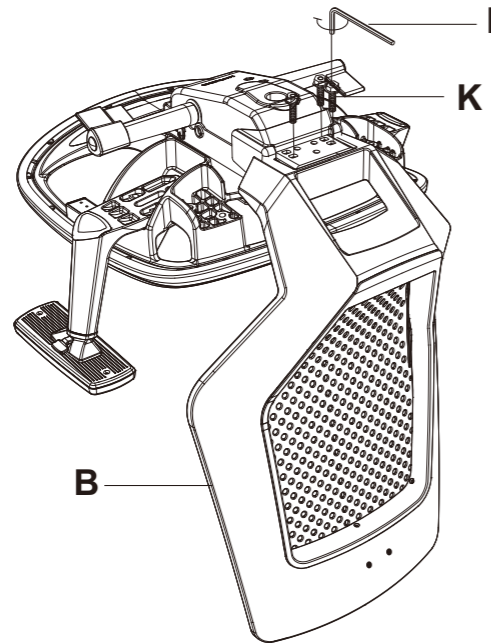

Step 5

Align the upper part of the assembled chair with the air gas lift and then insert it.

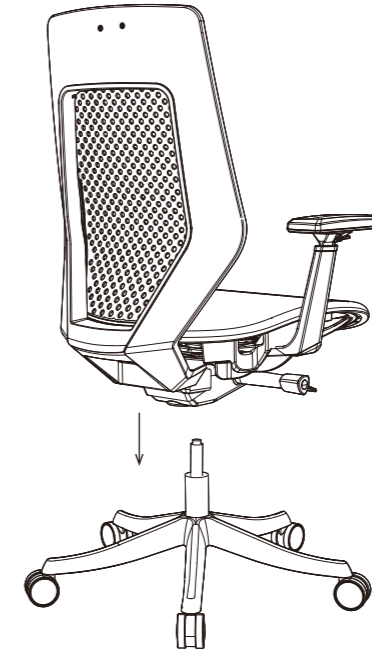

Step 4

First remove the gas lift's cover and then insert the air gas lift (L) into the center hole of the base (M). Insert the five wheels (N) into the base.

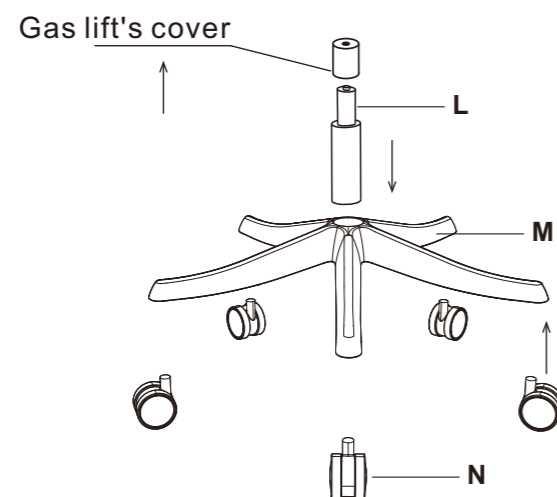

Step 6

Use two screws (G) to install the headrest (E) on the back of the chair. Then put the u-shaped lid (F) on the position as the picture shows.

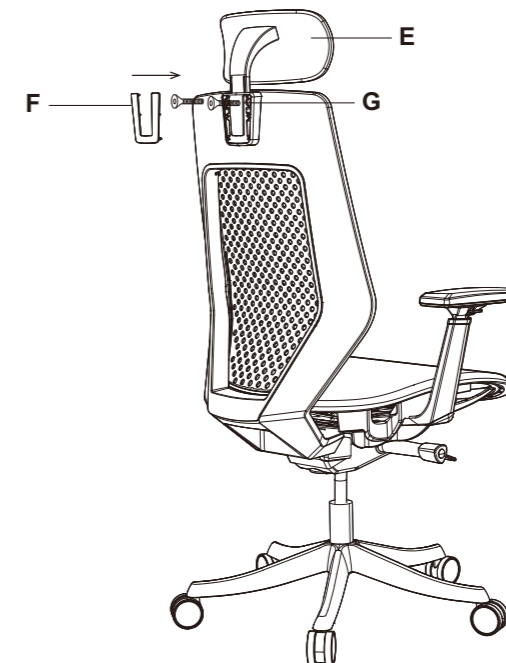

Enthaltene Teile

Ax1	Bx1	Cx1	Dx2	Ex1

Fx1	Gx2	Hx6	Ix1	Jx4
	6DIA*L 30mm	6DIA*L 30mm		6DIA*L 20mm

Kx3	Lx1	Mx1	Nx5	Ox4
8DIA*L 20mm				

Schritt 1

Montieren Sie zuerst die Armlehnen (D) an der Sitzfläche (A) und verwenden Sie den Inbusschlüssel (I) und 6 Schrauben (H), um die beiden Armlehnen zu befestigen.

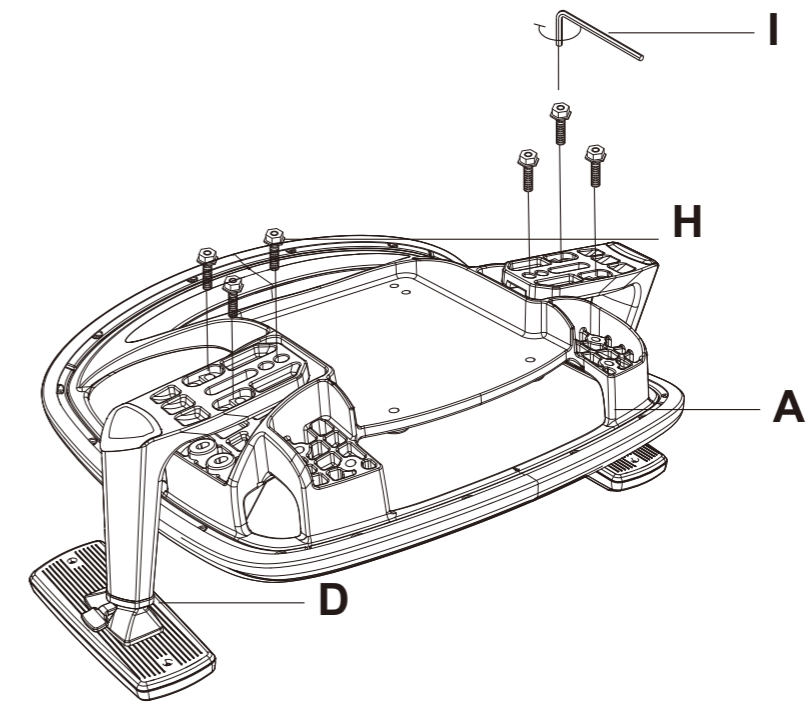

Schritt 2

Legen Sie zunächst die vier Gummipuffer (O) zwischen den Stuhlsitz (A) und das Chassis (C). Verwenden Sie dann den Inbusschlüssel (I) und vier Schrauben (J), um das Chassis zu befestigen.

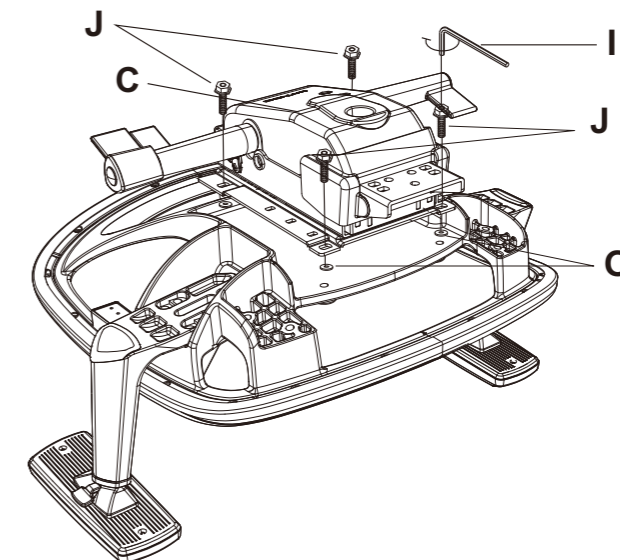

Schritt 3

Setzen Sie die Rückenlehne des Stuhls (B) auf das Chassis (C) und befestigen Sie sie mit drei Schrauben (K) und einem Inbusschlüssel (I).

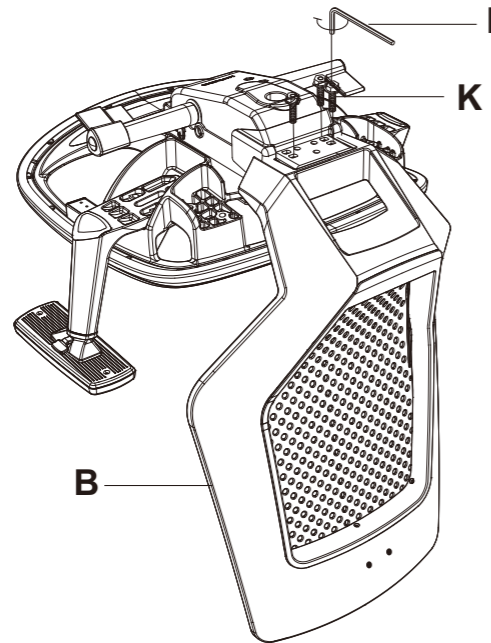

Schritt 5

Richten Sie den oberen Teil des zusammengebauten Stuhls auf den Gasdruckfeder aus und setzen Sie ihn ein.

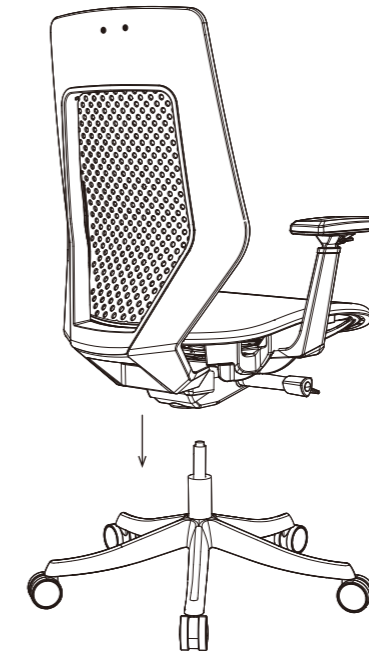

Schritt 4

Entfernen Sie zuerst die Abdeckung des Gaslifts und setzen Sie dann die Gasdruckfeder (L) in das Mittelloch des Sockels (M) ein. Setzen Sie die fünf Räder (N) in den Sockel ein.

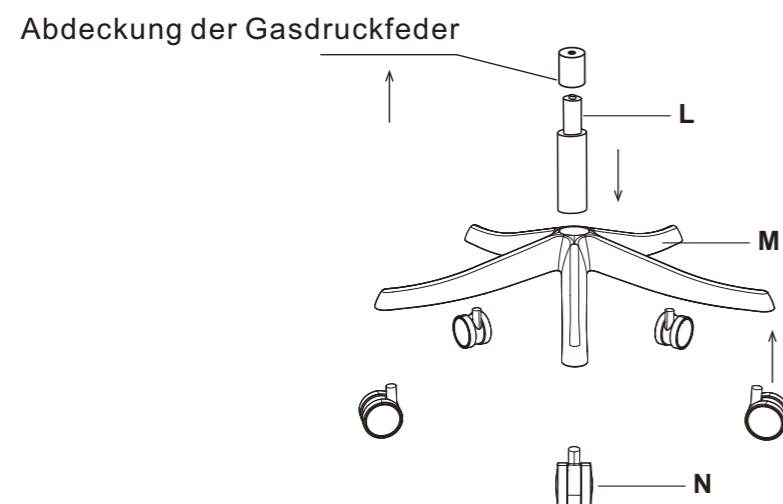

Schritt 6

Befestigen Sie die Kopfstütze (E) mit zwei Schrauben (G) an der Rückseite des Stuhls. Dann setzen Sie wie im Bild gezeigt den u-förmigen Deckel (F) auf der entsprechenden Position auf.

